

REGELQUERSCHNITTE FÜR STRASSEN DER MARKTGEMEINDE KALSDORF

TYP 1

VORRANG STRASSEN

- Unterbauplanum (UP)
- Ungebundene untere Tragschichte - U.U.TS (KG 0/63 KK) 40cm
- Ungebundene obere Tragschichte - U.O.TS (KG 0/32 KK) 10cm
- Bituminöse Tragschichte
 - AC 32 trag, 70/100 ,T1, G4 8cm
 - AC 22 trag, 70/100, T1, G4 8cm
- Asphaltbeton
 - AC 11 deck, 70/100, A1, G1 mind. 3,5 cm

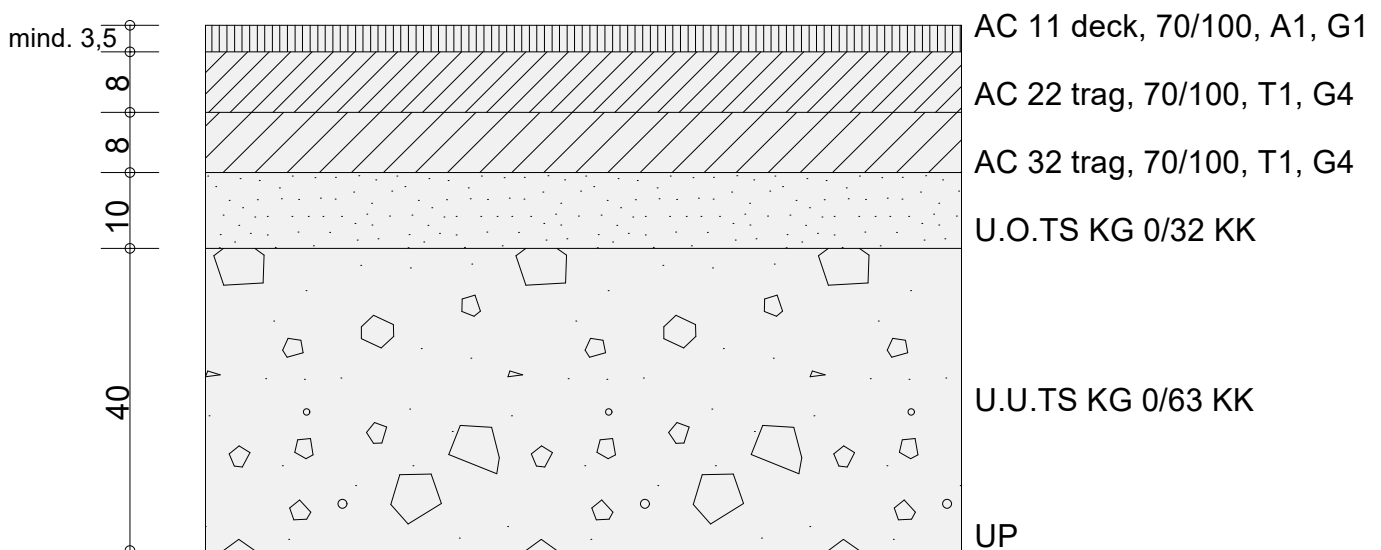

TYP 2 UNTERGEORDNETE STRASSEN

(30Km/h-Zonen, Nebenfahrbahnen, Parkplätze, ...)

-Unterbauplanum (UP)

-Ungebundene untere Tragschichte - U.U.TS (KG 0/63 KK) 40cm

-Ungebundene obere Tragschichte - U.O.TS (KG 0/32 KK) 10cm

-Bituminöse Tragschichte

AC 22 trag, 70/100, T1, G4 10cm

-Asphaltbeton

AC 11 deck, 70/100, A1, G1 mind. 3,5cm

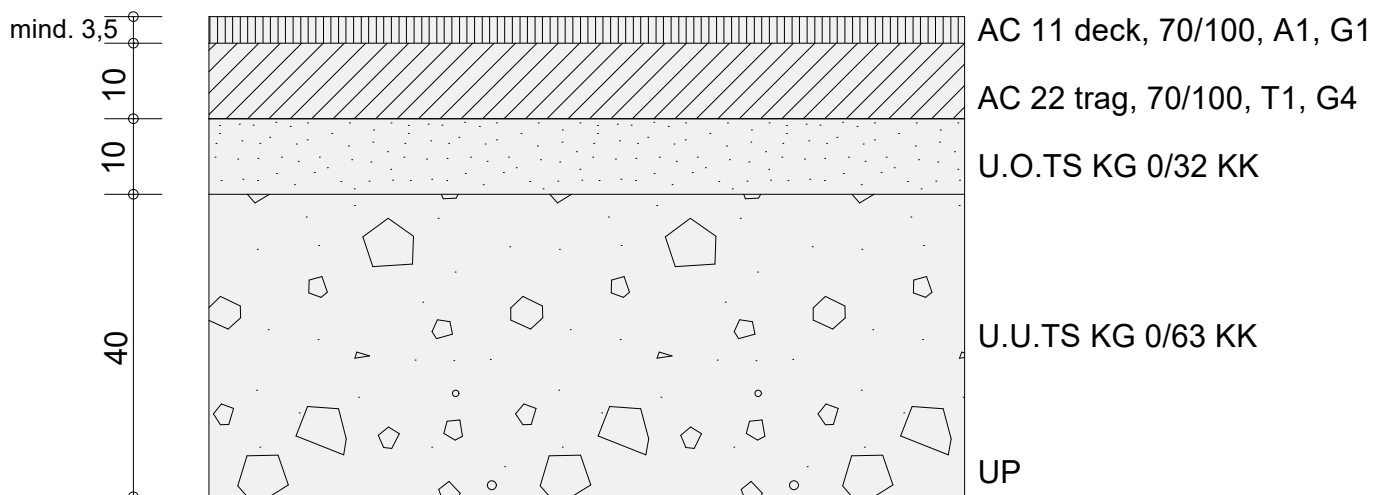

TYP 3

GEHSTEIGE, GEH-RADWEGE

(Ohne bauliche Trennung, innerstädtisch)

-Unterbauplanum (UP)

-Ungebundene untere Tragschichte - U.U.TS (KG 0/63 KK) 40cm

-Ungebundene obere Tragschichte - U.O.TS (KG 0/32 KK) 10cm

-Bituminöse Tragschichte

AC 16 trag, 70/100, T1, G4 10cm

-Asphaltbeton

AC 8 deck, 70/100, A1, G1 3cm

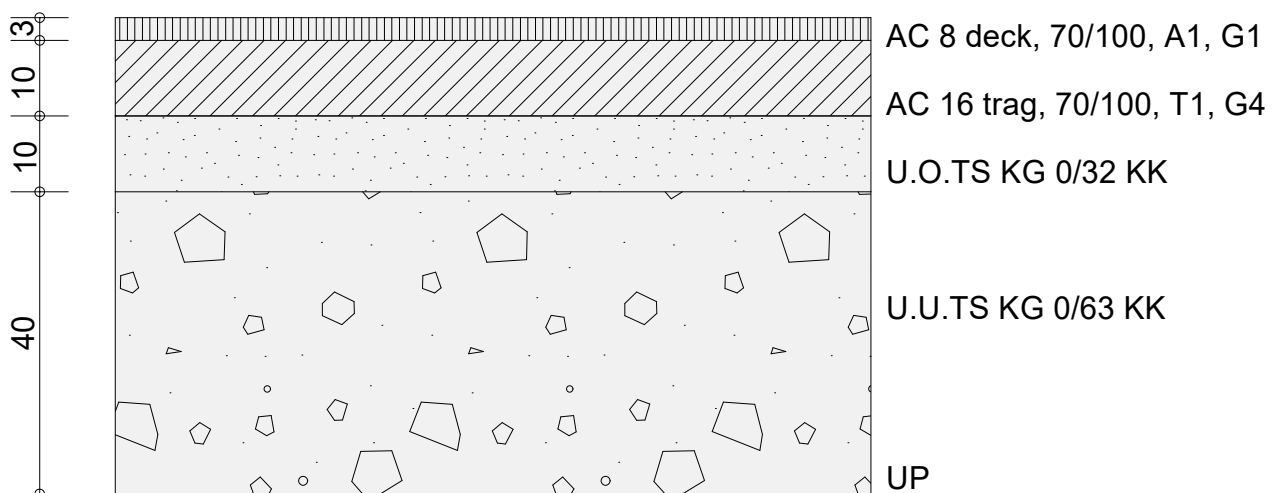

TYP 4

GEH - UND RADWEGE, RADWEGE

-Unterbauplanum (UP)

-Ungebundene untere Tragschichte - U.U.TS (KG 0/63 KK) 40cm

-Ungebundene obere Tragschichte - U.O.TS (KG 0/32 KK) 10cm

-Bituminöse Tragschichte

AC 22 trag, 70/100, T1, G4 8cm

-Asphaltbeton

AC 8 deck, 70/100, A1, G1 3cm

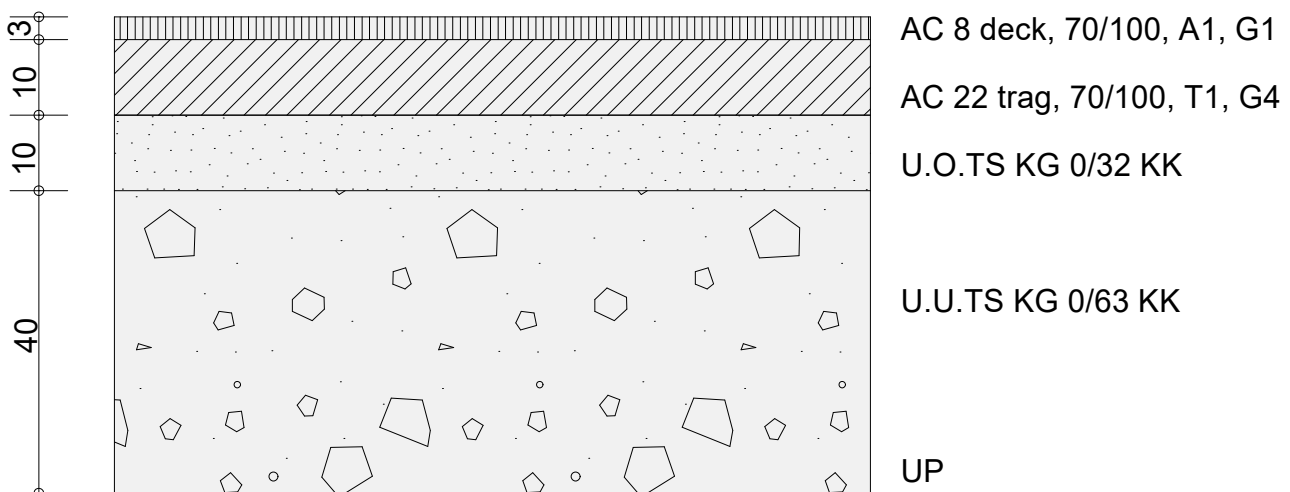

TYP 5

FUSSGÄNGERZONEN, PLÄTZE

-Unterbauplanum (UP)

-Ungebundene untere Tragschichte - U.U.TS (KG 0/63 KK) 40cm

-Ungebundene obere Tragschichte - U.O.TS (KG 0/32 KK) 10cm

-Projektsbezogene Oberflächengestaltung mittels:

Bituminöse Tragschicht

Plattenbelag in Naturstein

Plattenbelag in Betonstein

Sonstiges

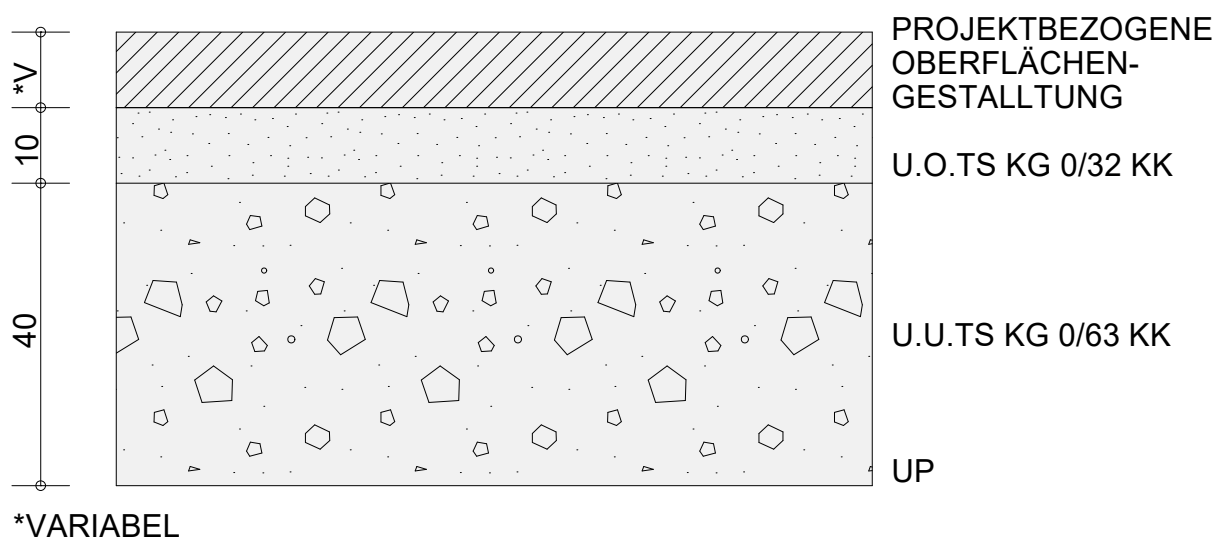

INSTANDSETZUNG VON KÜNETTEN IN FAHRBAHNFLÄCHEN MIT ÜBERWINTERUNG

Anmerkung: Der, als Beispiel für die Instandsetzung, unten angeführte Querschnitt entspricht den Anforderungen einer Vorrangstraße mit hochrangigem Straßencharakter. Die Übergriffe sind entsprechend der RVS 13.01.43 idgF. herzustellen. Der Asphaltaufbau ist entsprechend der unterschiedlichen Fahrbahntypen herzustellen. Für Gehsteige, bzw. Geh- und Radwege gilt dies sinngemäß.

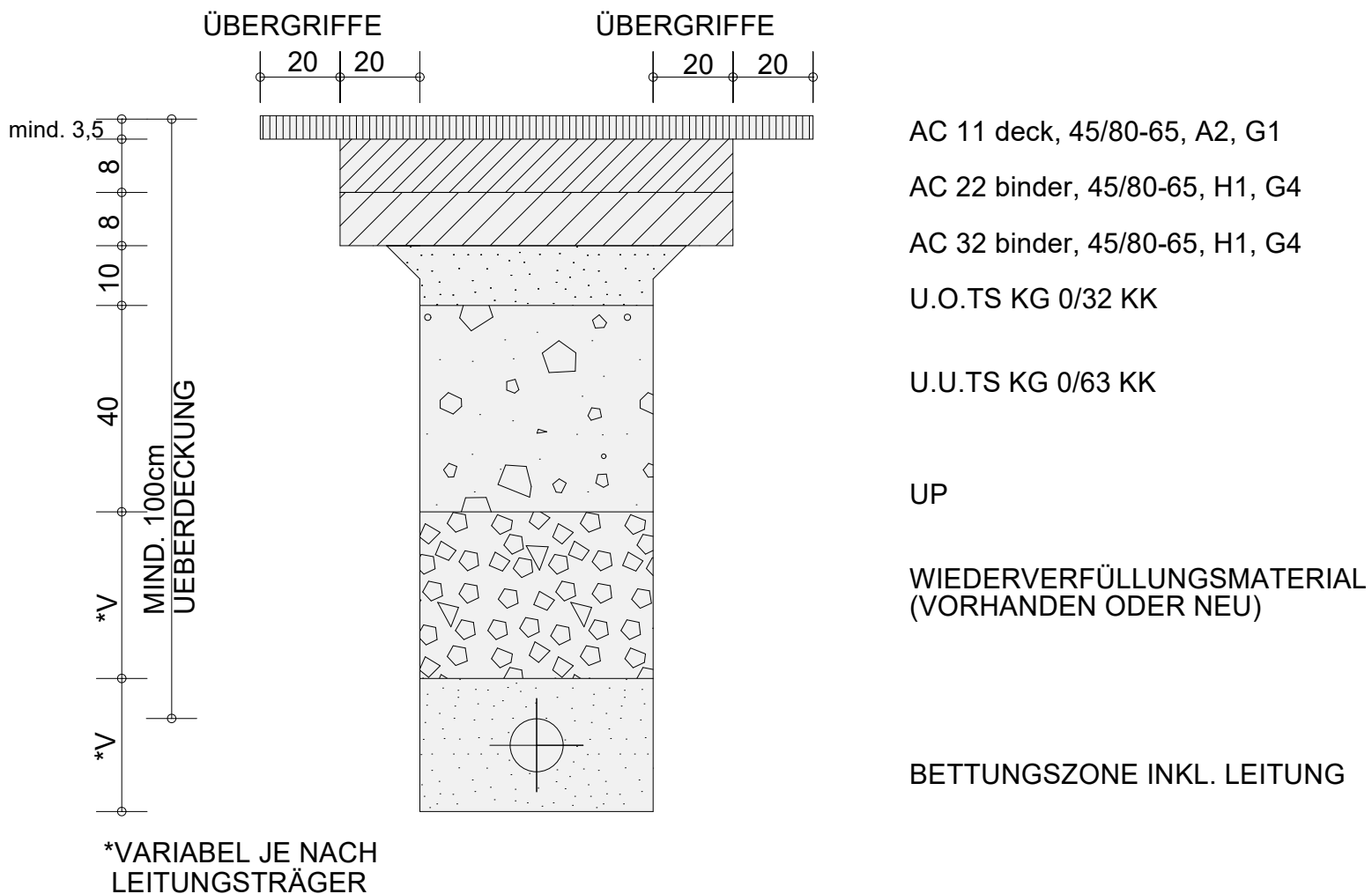

INSTANDSETZUNG VON KÜNETTEN IN FAHRBAHNFLÄCHEN OHNE ÜBERWINTERUNG

Anmerkung: Der, als Beispiel für die Instandsetzung, unten angeführte Querschnitt entspricht den Anforderungen einer Vorrangstraße mit hochrangigem Straßencharakter. Die Übergriffe sind entsprechend der RVS 13.01.43 idgF. herzustellen. Der Asphaltaufbau ist entsprechend der unterschiedlichen Fahrbahntypen herzustellen. Für Gehsteige, bzw. Geh- und Radwege gilt dies sinngemäß.

